

Plan, Plug & Work

Meeting

Máxima
integración

Maximum
integration

ES

Caja con electrificación de elevación motorizada de doble cara para mesas de reuniones.

EN

Box with motorised lifting electrification with two sides for meeting tables.

 IBCONNECT



ES. Meeting es perfecto para las salas de reuniones por su diseño a doble cara.

EN. Meeting is perfect for meeting tables due to its double-sided design.

ES

Integración

Reducción del impacto visual por la personalización del acabado de la tapa con el material sobrante del corte realizado en la mesa para la instalación de la caja Meeting.

Para facilitar la instalación, se suministran marcos de material plástico para cubrir los cortes practicados en la mesa y evitar su canteado.

Silencio

Elevación vertical precisa y silenciosa. El movimiento de apertura y cierre se realiza mediante mecanismo electrónico accionado por botón pulsador integrado en la tapa o entrada por conector para accionamiento por señal externa.

Aplicaciones

- Mesas de dirección.
- Mesas de reuniones y juntas.
- Salas de conferencia de hoteles.

Prestaciones

- Tomas de corriente, cargadores USB, datos y multimedia, totalmente cableados internamente con accesos instalados a la vista para rápida conexión.
- Conexiones a ambas caras.
- Alimentación eléctrica por conector rápido macho empotrado.
- Para gruesos de mesa de 25 a 40 mm. Para grosores superiores, practicar rebaje en la mesa.
- Grueso material tapa: 5mm.

Detalles que nos hacen diferentes Details that make us different



Compatible con "Ultra-Compact USB Smart Charging System" hasta 60W.
Compatible with "Ultra-Compact USB Smart Charging System" up to 60W.

Características técnicas

- Alimentación mecanismo elevador por la misma entrada de corriente de las tomas de conexión.
- Motor síncrono bidireccional.
- Tensión 230v/50Hz.
- Condensador 0,22 microfaradios/400Vca.
- Potencia absorbida 8W/VA.
- Límite de temperatura del motor -10°C +55°C.
- Protección motor IP50.
- Pausa mínima de inversión: 0,1sg.
- Sistema electrónico de seguridad de cierre, con regulación de sensibilidad anti atrapamiento.
- Activación mediante botón luminoso con membrana de gran sensibilidad.
- Conector para activación mediante domótica.

Medidas / Measures

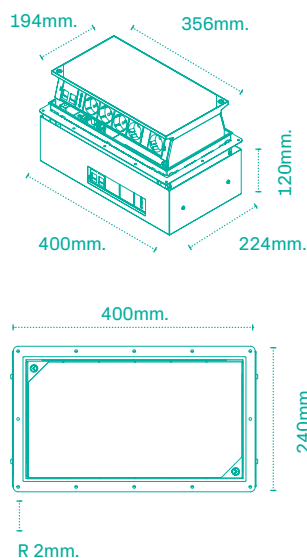

EN

Integration

Reduced visual impact due to customisation of cover finishing with the material left over from cutting the table to install the Meeting box.

To facilitate installation, plastic frames are supplied to cover the cuts made in the table and save on edging.

Quietness

Precise and quietness vertical elevation. It is opened and closed by means of an electronic device operated by a push-button integrated in the cover or connector input for operation using an external signal.

Applications

- Management tables.
- Meeting tables.
- Hotel conference rooms.

Features

- Power sockets, USB chargers, data and multimedia totally wired internally with visible access installed for quick connection.
- Connections on both sides.
- Electrical supply through built in male rapid connector.
- For table thicknesses of 25 to 40 mm. For thicker tables, create a recess in the table.
- Cover is 5mm thick.

Technical characteristics

- Supply for lifting device through the same input as sockets.
- Synchronous bi-directional motor.
- Voltage 230v/50Hz.
- Condenser 0.22 microfarads/400Vca.
- Absorbed power 8W/VA.
- Motor temperature limit -10°C +55°C.
- Motor protection IP50.
- Minimum inversion pause: 0,1s.
- Safe electronic closing system, with regulation of anti-trapping sensitivity.
- Activation by means of highly sensitive membrane bright button.
- Connector for activation by means of domotics.



IBConnect

Pol. El Escopar, 5
31350 Peralta (Navarra)
SPAIN

T. +34 948 753 282

info@ib-connect.com
www.ib-connect.com

Follow us



ES. Meeting
abierta y
cerrada.

EN. Open and
closed
Meeting.

